

PRO-Serie für besondere Aufgaben



Kesselbetriebszähler



Zentralheizung + Warmwasser



eine reiche
Auswahl an Typen



Leistungsmodulation
auf dem Panel



elektronische
Leistungswahl



Protokoll
Modbus RTU



Smart Home

LCD PRO Division 90°C



LCD PRO Hetman

Leistung maximal	30 kW 36 kW 42 kW 48 kW	
Abteilungscode	120030 120036 120042 120048	
maximale Leistung	15 kW 18 kW 24 kW	
Hetman - Code	137015 137018 137024	

- SSR-Elektronikrelais • Erhöhte Lebensdauer der Komponenten
- Trennschalter mit Auslöser
- fortschrittliches Kühlsystem

IM PREIS INBEGRIFFEN

- Relais (0V) - externer Raumthermostat
- kabelgebundene Raum- und Wettersteuerung
- 9 Programme alle

OPTIONEN

- Smart Home
- Modbus RTU-Protokoll
- Webanwendung
- Funk-Kesselsteuerung
- Warmwasserpaket externer Speicher
- Pufferpaket

Details Seite 2

Hetman

Kaltwasserzulauf ↑ DN20

Warmwasserauslass ↓

Paketabmessungen

720x470x310 mm

26 kg

Division

Kaltwasserzulauf ↑ DN25

Warmwasserauslass ↓

Abmessungen der Verpackung (Kessel)

800x600x300 mm

45 kg

Abmessungen der Halbpalette mit Kessel

930x800x600 mm

50 kg

LCD PRO
Division

Automatisierung zur Steuerung einer Kesselkaskade

Regelungsvariante I - Kaskade1 Hauptkessel - Hauptkessel 2,3
und ein weiterer Nebenkessel**Steuerungsvariante II**

unabhängiger Betrieb jedes Kessels

Erweiterte Automatisierung LCD PROkabelgebundene Raum- und
Wettersteuerung

IM PREIS INBEGRIFFEN

RS-485 - Datenübertragung in der
Kesselkaskadenteilung

Smart Home

OPTIONEN



Webanwendung



Funk-Kesselsteuerung

Details Seite 2

maximale Leistung	54 kW	60 kW	66 kW	72 kW	96 kW	144 kW
Abteilungscode	120054	120060	120000	120072	120096	120144
Kesselkaskade	2 x 27 kW	2 x 30 kW	2 x 33 kW	2 x 36 kW	2 x 48 kW	3 x 48 kW
elektronische Modulation	alle 1/12 Leistung	alle 1/12 Leistung	alle 1/12 Leistung	alle 1/12 Leistung	alle 1/12 Leistung	alle 1/18 Leistung

Energieeffizienzklasse D



Die Kessel können mit jedem spannungsfreien (0 V) kabelgebundenen und kabellosen Raumthermostat betrieben werden.

Husaren, Bataillon

- SSR-elektronische Relais
- erhöhte Haltbarkeit der Komponenten
- Trennschalter mit Auslöser
- fortschrittliches Kühlsystem

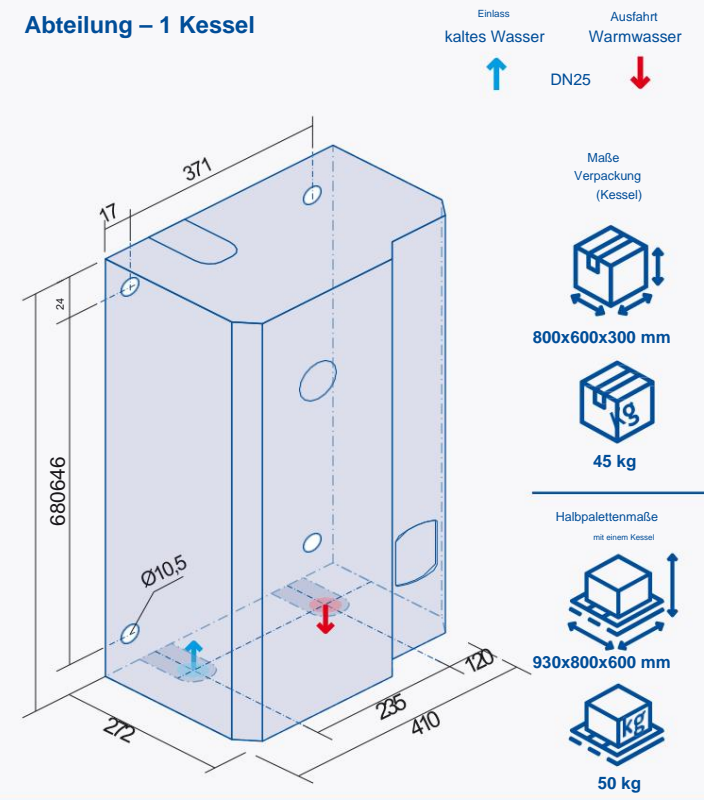
Abteilung – 1 Kessel

LED PRO
Husar



maximale Leistung	15 kW 18 kW 24 kW
Husaren - Code	134015 134018 134024
OPTIONEN	
	Euroster 4040 Smart Code 104040
	Warmwasserpaket externer Speicher Code 100003

Details Seite 2

Husaren, Bataillon



- SSR-Elektronikrelais • Erhöhte Lebensdauer der Komponenten
- Trennschalter mit Auslösefunktion
- fortschrittliches Kühlsystem



Die Kessel können mit jedem spannungsfreien (0 V) kabelgebundenen und kabellosen Raumthermostat betrieben werden.

Leistung maximal	30 kW 36 kW 42 kW 48 kW
Bataillon - Code	116030 116036 116042 116048
OPTIONEN	
	Euroster 4040 Smart Code 104040
	Warmwasserpaket externer Speicher Code 100003

Details Seite 2

LED PRO
Halskrause



Husar

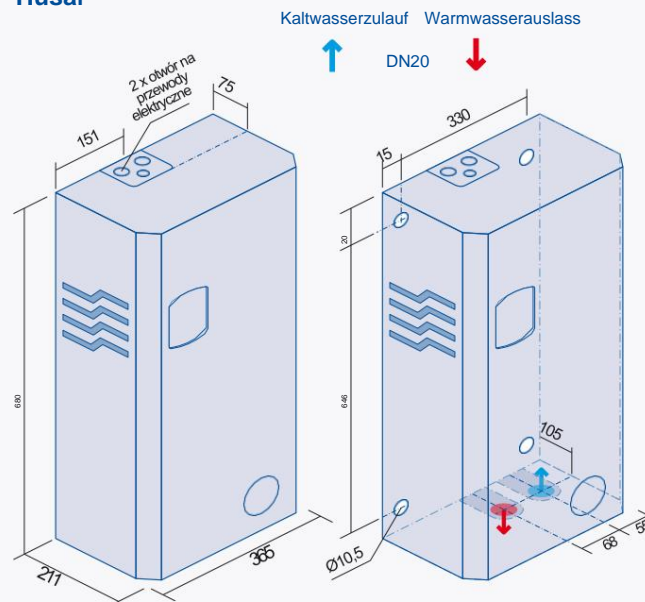

Paketabmessungen



720x470x310 mm



26 kg

Halskrause

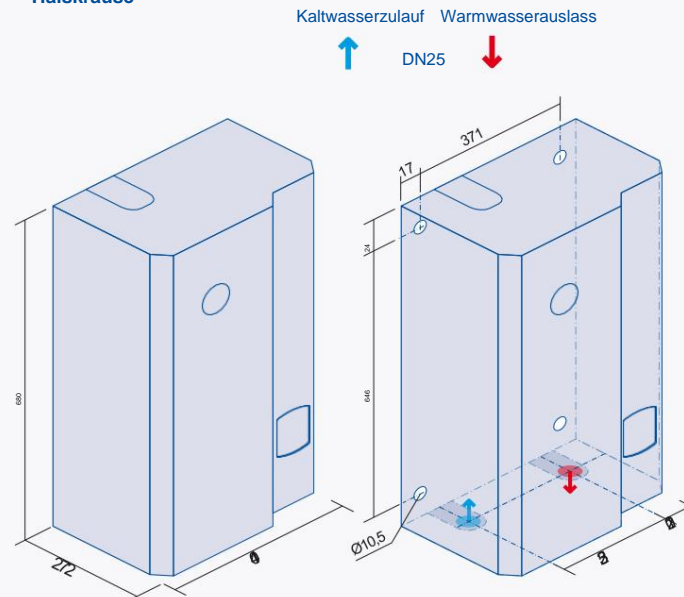

Abmessungen der Verpackung (Kessel)



800x600x300 mm



45 kg

Abmessungen der Halbpalette mit Kessel



930x800x600 mm



50 kg



Steuerung - Kaskade

- 1 Hauptkessel - Hauptkessel
- 2,3 und ein weiterer Nebenkessel

Leistung maximal	54 kW	60 kW	66 kW	72 kW	96 kW	144 kW
Abteilungscode	120054	120060	120000	120072	120096	120144
Kesselkaskade 2 x 27 kW 2 x 30 kW 2 x 33 kW 2 x 36 kW 2 x 48 kW 3 x 48 kW						
elektronische Modulation	alle 1/12 Leistung	alle 1/12 Leistung	alle 1/12 Leistung	alle 1/12 Leistung	alle 1/12 Leistung	alle 1/18 -Leistung
andere Befugnisse auf Anfrage						

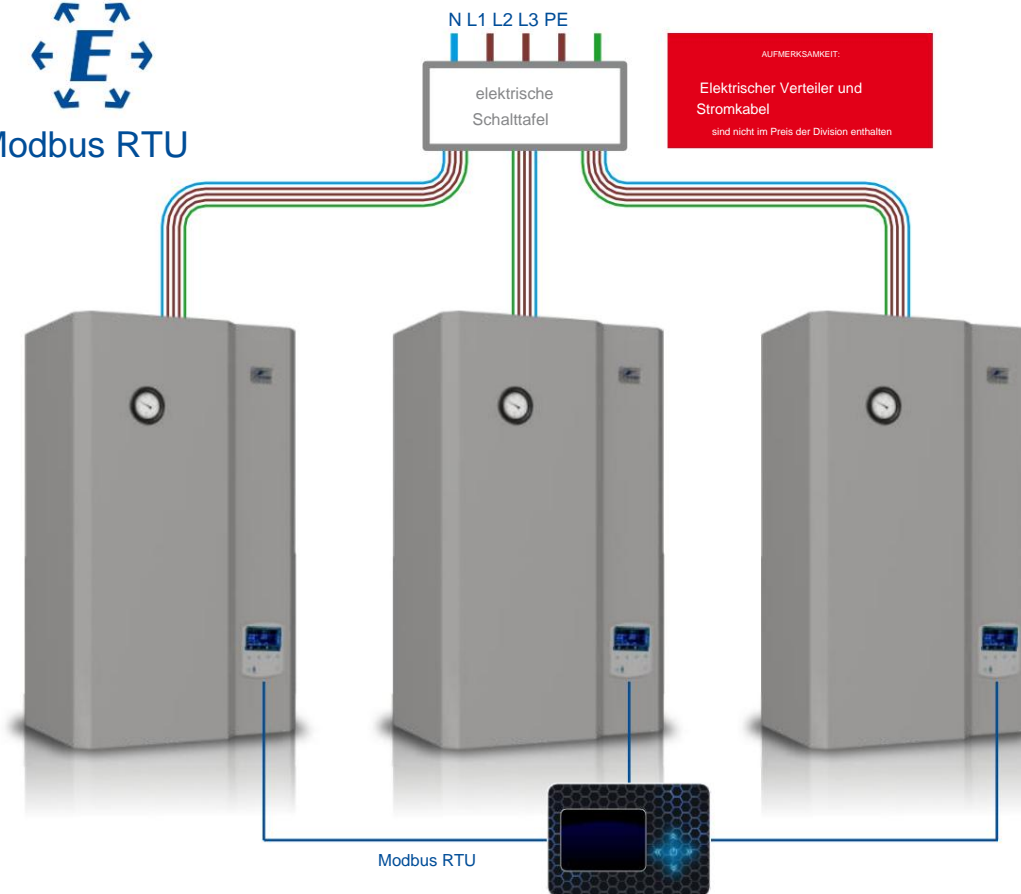
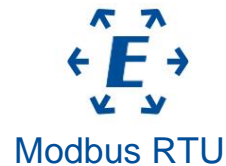

Ab 48 kW bestellen wir mehrere Kessel entsprechend dem Hauptleistungsbedarf.

Für jeden Kessel ist ein eigenes Modbus-Protokoll erforderlich.

Ab 16 Kesseln ist zusätzliche Netzwerkausrüstung erforderlich.

maximale Leistung	30 kW	36 kW	42 kW	48 kW
Abteilungscode	120030	120036	120042	120048
elektronische Modulation	alle 1/12 Leistung	alle 1/12 Leistung	alle 1/12 Leistung	alle 1/12 Leistung
andere Befugnisse auf Anfrage				